

# TOASTMAX

CONVEYOR TOASTER



Nada menos do que o melhor.

Item No. \_\_\_\_\_

## Toast Max

### Tostador com Esteira

Todas as características de um tostador de ponta com um baixo preço final.

O tostador com esteira economico Hatco Toast Max oferece a flexibilidade e o desempenho perfeito para pães, torra rapidamente até 300 fatias por hora! Utilizando a velocidade de transporte e não a temperatura para determinar a cor de tostagem, permite o ajuste imediato do tempo de tostagem.



Modelo TM-10H

- Botao selecionador de tostagem com 4 posicoes: desligado / torrar / buns / modulo de espera
- 89 mm de altura para acomodar paes de alta qualidade
- Rack de facil abastecimento com descarga traseira ou frontal
- Motor 60 Hz lubrificado permanentemente
- Refletores em forma de V ajudam a capturar e redirecionar o calor
- Serpentina em metal de longa duracao revestida com elementos de aquecimento
- Pernas ajustaveis, altura 102 mm
- Luz piloto que indica que a unidade esta em operacao
- Bandeja de descarga e de migalhas removiveis para limpeza facil

Pesquisas continuas resultam em melhoria constante, portanto, essas especificações estão sujeitas a mudanças sem prévio aviso.



# Toast Max Tostador com Esteira

**Modelo TM-5H**

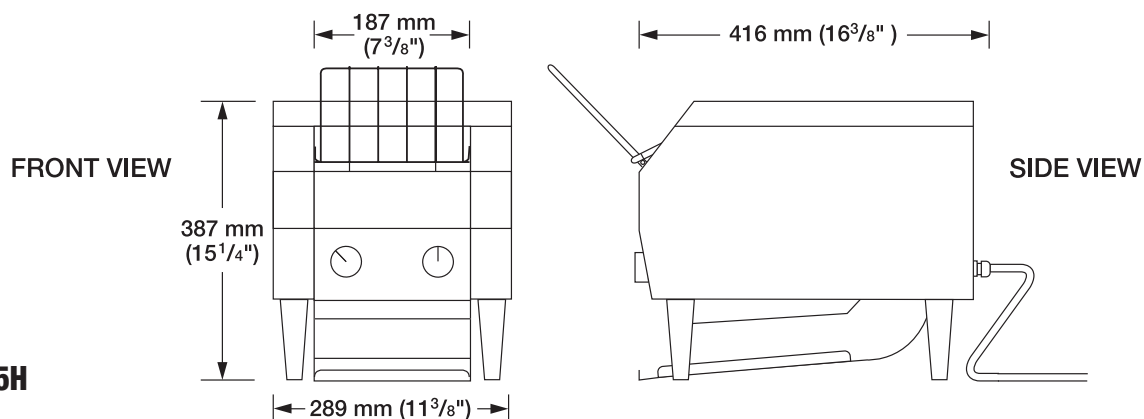

**Modelo TM-10H**

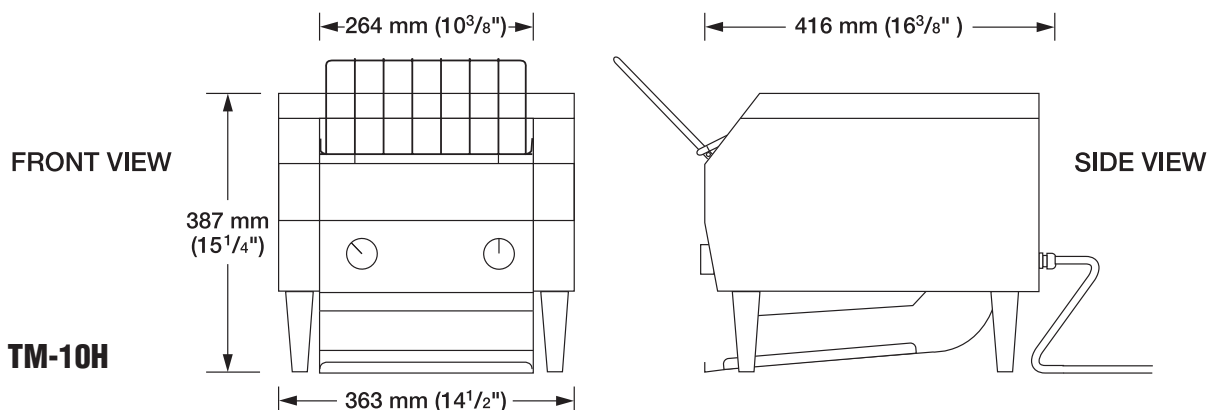

## ESPECIFICAÇÕES

Modelo	kW	Tipo	Cap./Min.*	Peso
TM-5H	1.3	Pães	3 fatias	16 kg
TM-10H	1.9	Pães	6 fatias	19 kg

\*A capacidade pode variar conforme o produto.

## TABELA DE SELEÇÃO

(Baseado em duas fatias por pessoa.)

Número de Clientes	Tempo de Servir	Tempo de Servir
	TM-5H	TM-10H
30	24 minutos	12 minutos
60	48 minutos	24 minutos
90	72 minutos	36 minutos
120	96 minutos	48 minutos

Pesquisas contínuas resultam em melhoria constante, portanto, essas especificações estão sujeitas a mudanças sem prévio aviso.

## DIMENSÕES

TM-5H: 289 L x 416 P x 387 A mm  
(11 3/8" L x 16 3/8" P x 15 1/4" A).

TM-10H: 368 L x 416 P x 387 A mm  
(14 1/2" L x 16 3/8" P x 15 1/4" A).

### Tamanho da Abertura:

TM-5H: 187 L x 89 mm A (7 3/8" L X 3 1/2" A).

TM-10H: 264 L x 89 mm A (10 3/8" L X 3 1/2" A).

### Tamanho Máximo do Produto:

245 L x 64 mm A (9 5/8" L x 2 1/2" A).

L - largura  
P - profundidade  
A - altura